

XTOOL | SafetyPro™ AP2

快速入門指南



物品清單	01
認識 xTool SafetyPro™ AP2	01
組裝 xTool SafetyPro™ AP2	02
使用 xTool SafetyPro™ AP2	07
和 XCS 一起使用	07
指示燈說明	08
維護	08

物品清單

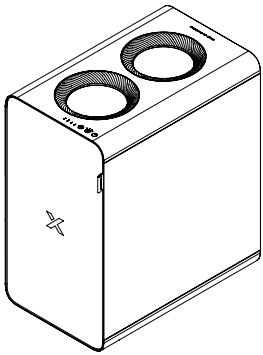

xTool SafetyPro™ AP2

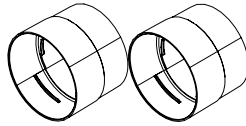

排煙管接頭 1

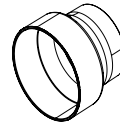

排煙管接頭 2

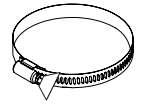

管夾

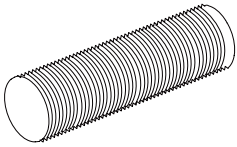

排煙管



藍牙轉接器

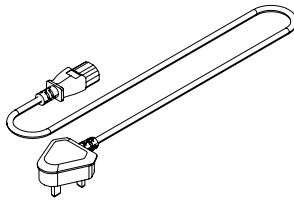

電源線



快速入門指南



安全說明

注意：

- 運送至不同國家和地區的電源線可能不同。
- 排煙管接頭 1 適用於 xTool S1 和 F1 Ultra。
- 排煙管接頭 2 適用於 xTool M1 Ultra、M1、F1、P2、P2S、D1 和 D1 Pro。

認識 xTool SafetyPro™ AP2

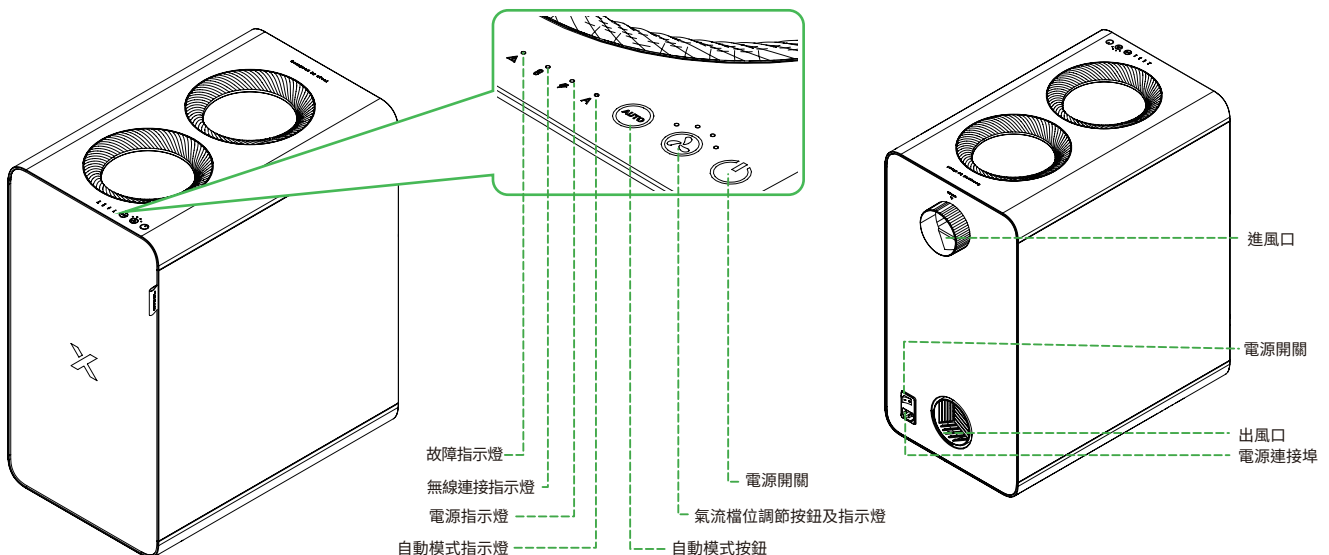

組裝 xTool SafetyPro™ AP2

1 安裝濾芯

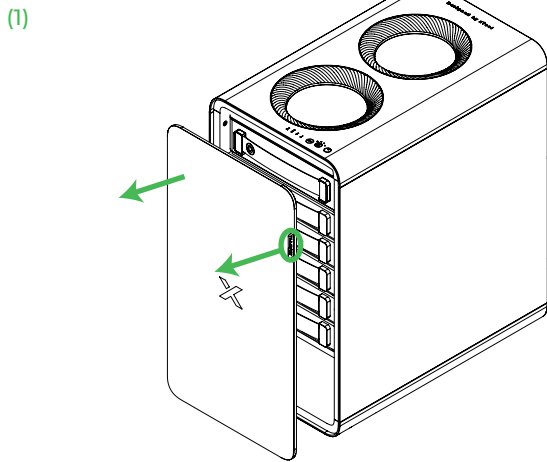

拉動把手，將濾芯蓋打開。

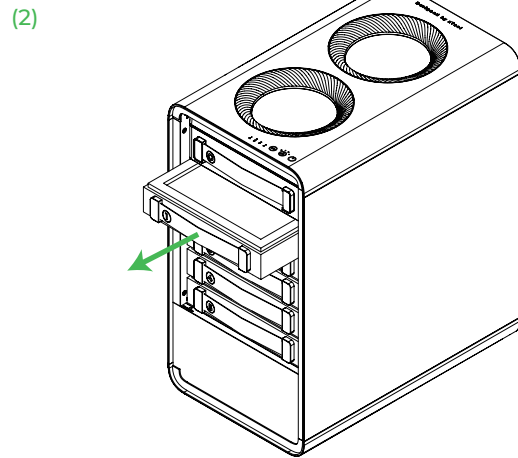

逐一取出濾芯。請留意不要取下 1 號濾芯上方的旋風器。

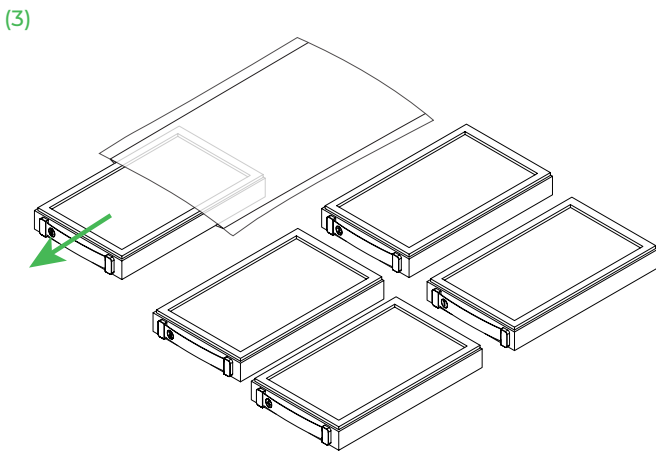

將濾芯從包裝袋內取出。

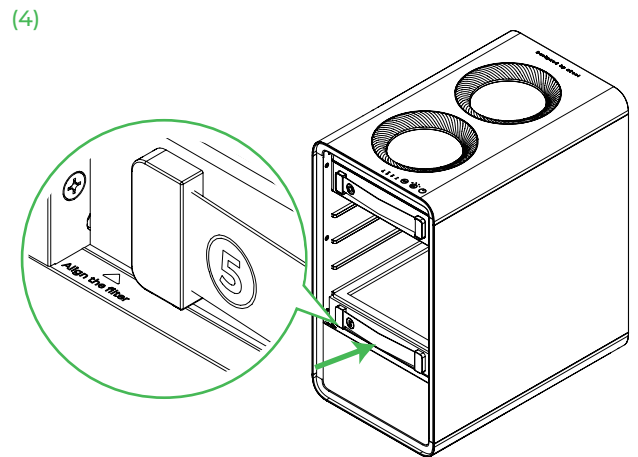

先將 5 號濾芯裝回。請務必將濾芯推到底，並能看到濾芯對齊線。

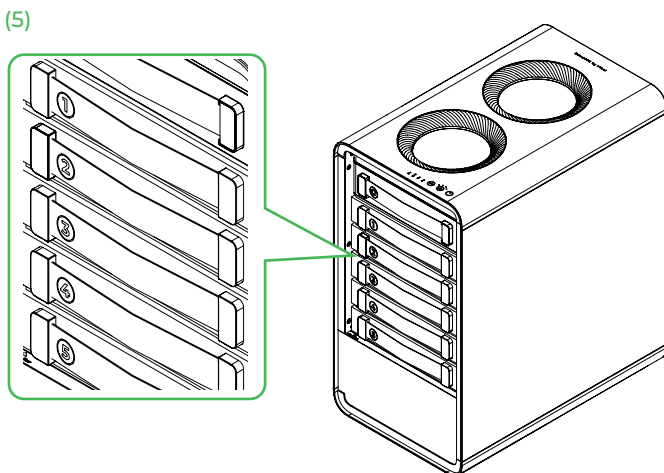

將其他四個濾芯按順序裝回。請務必將濾芯推到底，確保其對齊 5 號濾芯。

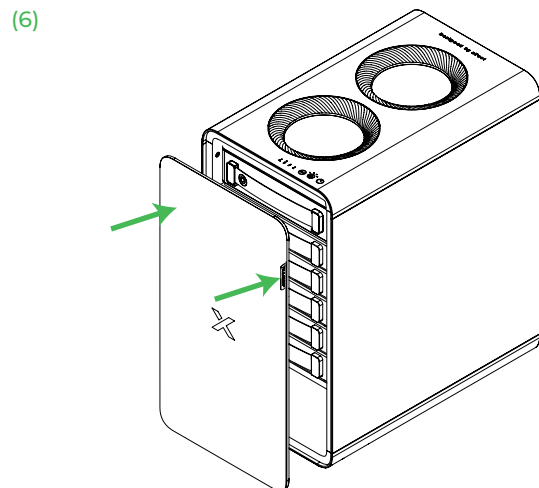

2 連接排煙管

(1) 適用於 xTool S1 和 F1 Ultra

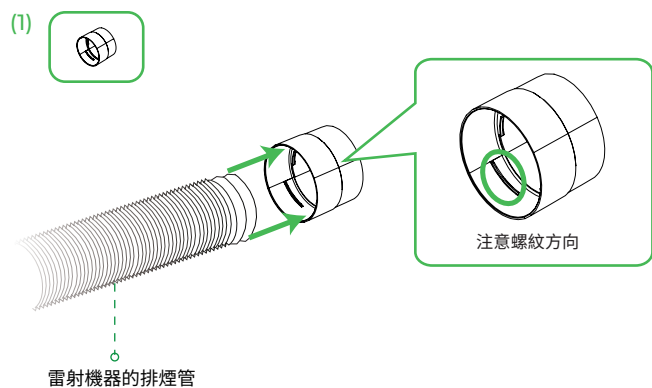

將雷射機器的排煙管連接到排煙管接頭 1。

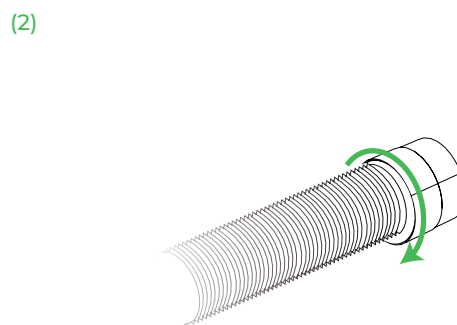

逆時針旋轉接頭，確保煙管和接頭連接牢固。

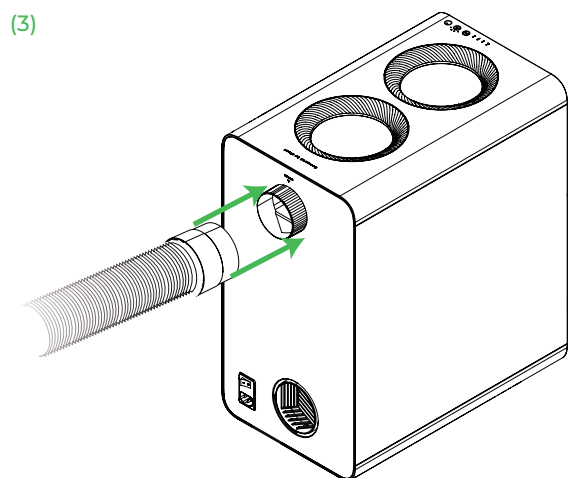

將連接好的接頭和排煙管安裝到淨化器的進風口。

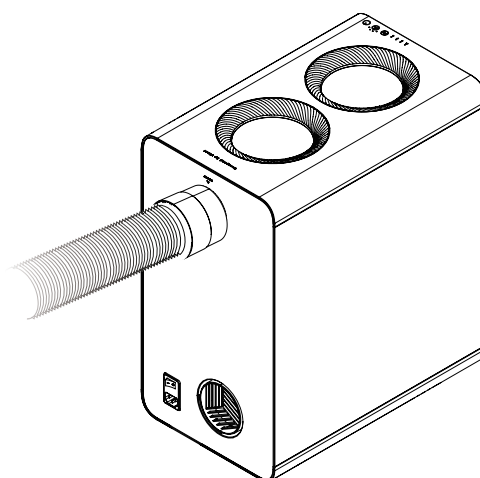

完成

(2) 適用於 xTool M1 Ultra 和 F1

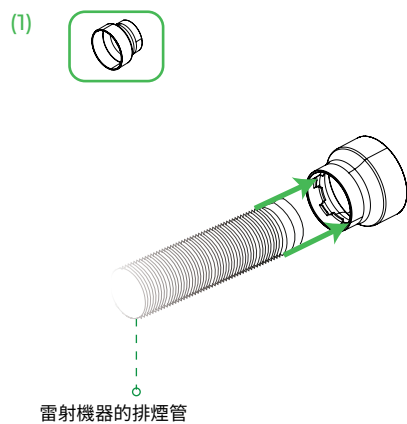

將雷射機器的排煙管連接到排煙管接頭 2。

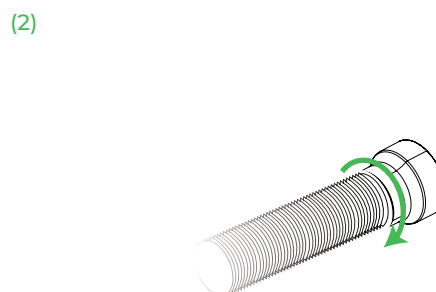

逆時針旋轉接頭，確保煙管和接頭連接牢固。

(3)

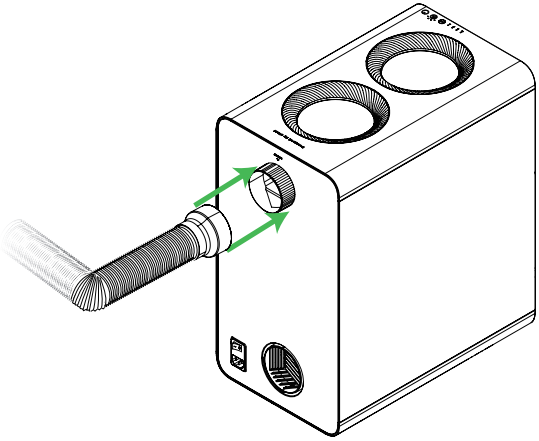

將連接好的接頭和排煙管安裝到淨化器的進風口。

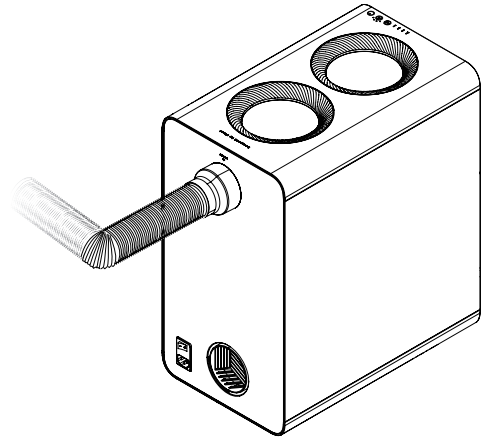

完成

(3) 適用於 xTool M1、P2、P2S、D1 和 D1 Pro

(1)

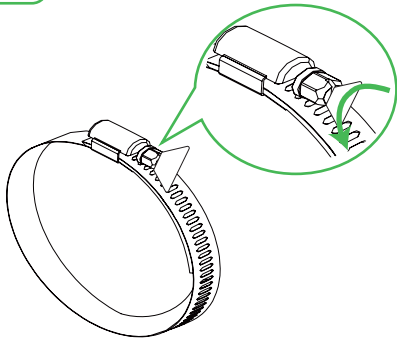

鬆開管夾。

(2)

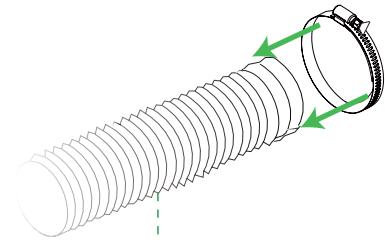

雷射機器的排煙管

(3)

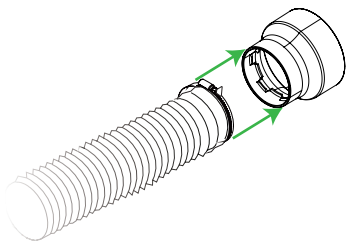

(4)

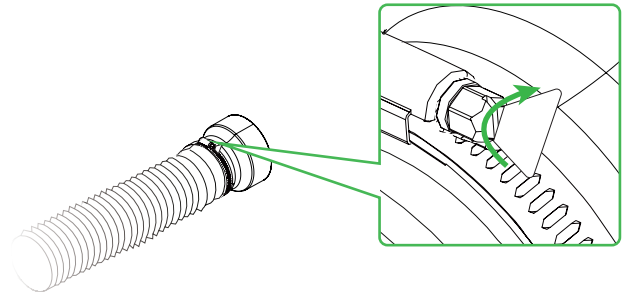

擰緊管夾。

(5)

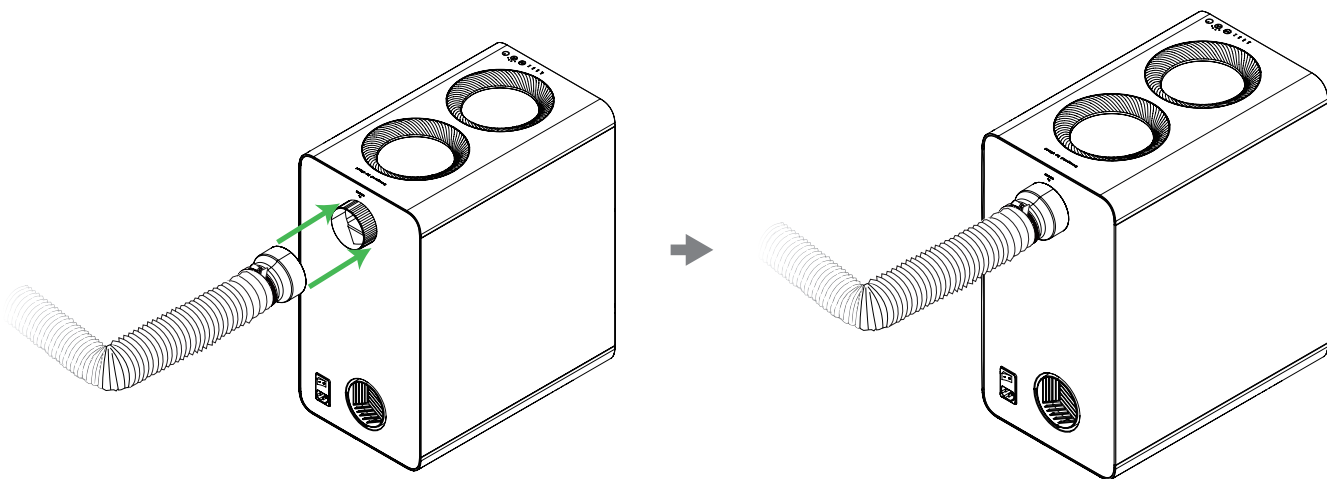

將連接好的接頭和排煙管安裝到淨化器的進風口。

完成

3 (選用) 連接出風口排煙管

需將淨化器煙霧排至室外時，即可使用此步驟。

(1)

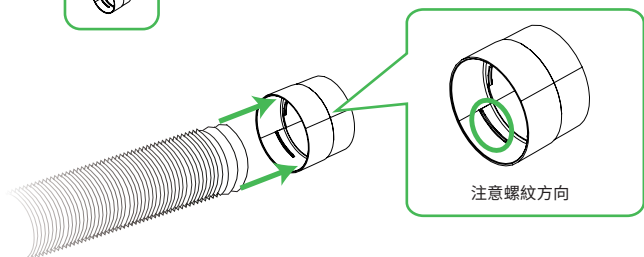
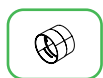

將包裝隨附的排煙管連接至排煙管接頭 1。

(2)

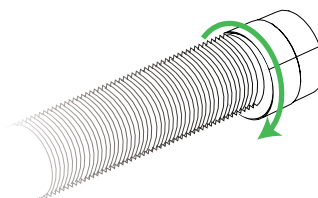

逆時針旋轉接頭，確保煙管和接頭連接牢固。

(3)

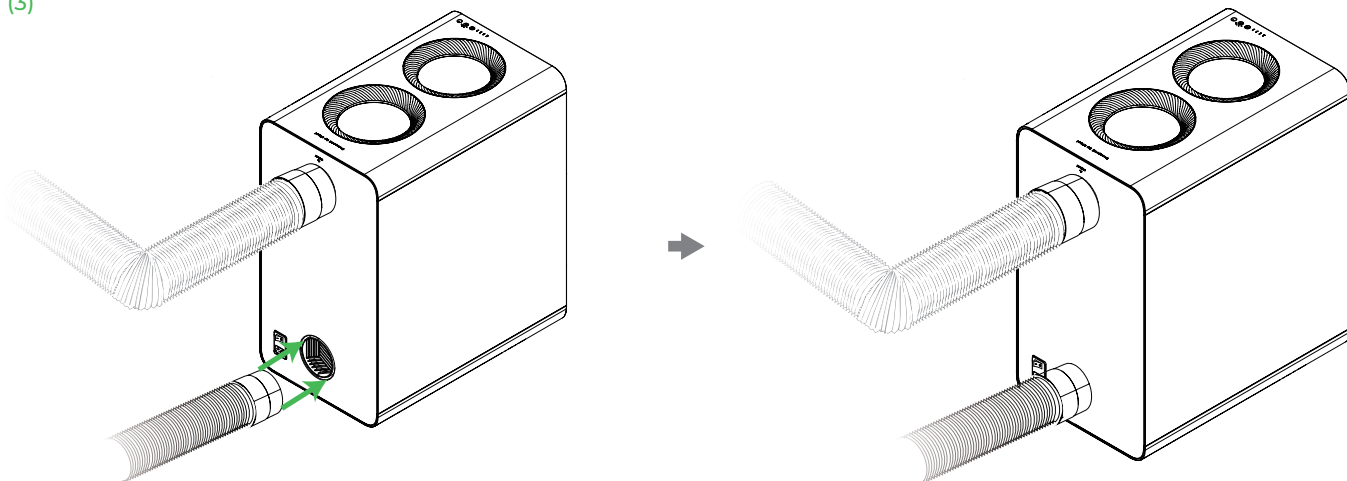

完成

4 連接電源

(1)

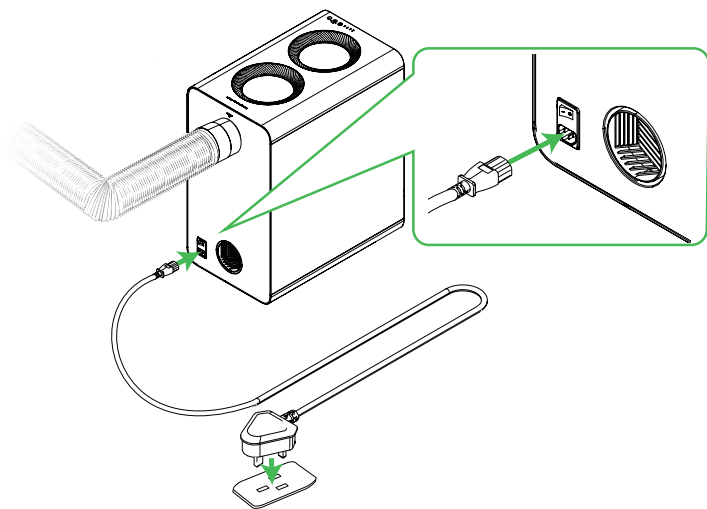

(2)

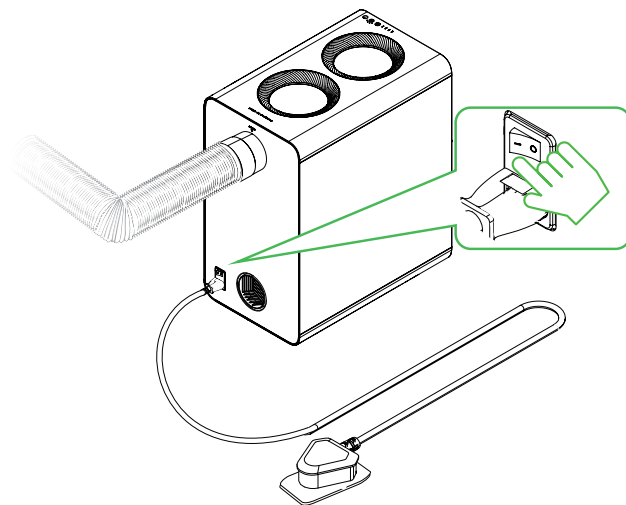

5 建立無線連線

管道風機只能與 xTool S1、M1 Ultra、P2S 及 F1 Ultra 建立無線連線。

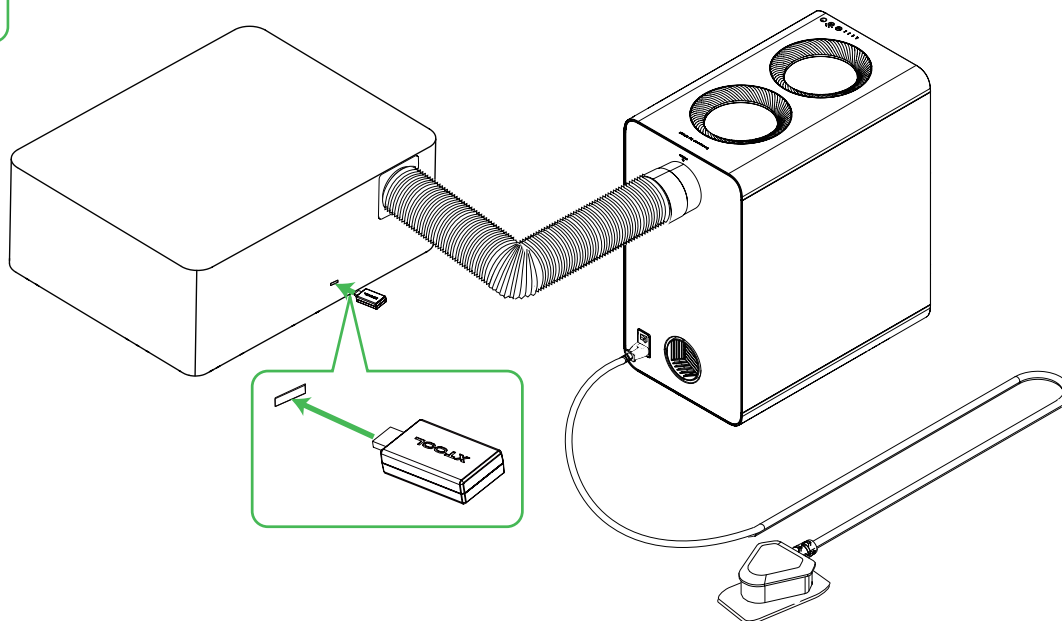
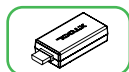

- 將藍牙轉接器插到 xTool 雷射機器的設備擴充連接埠，上圖僅為示例。
- 連接藍牙轉接器後，淨化器和 xTool 主機會自動連線。XCS 軟體的主機設備資訊會顯示淨化器的配件資訊，如需深入了解，可參考「與 XCS 一起使用」。

使用 xTool SafetyPro™ AP2

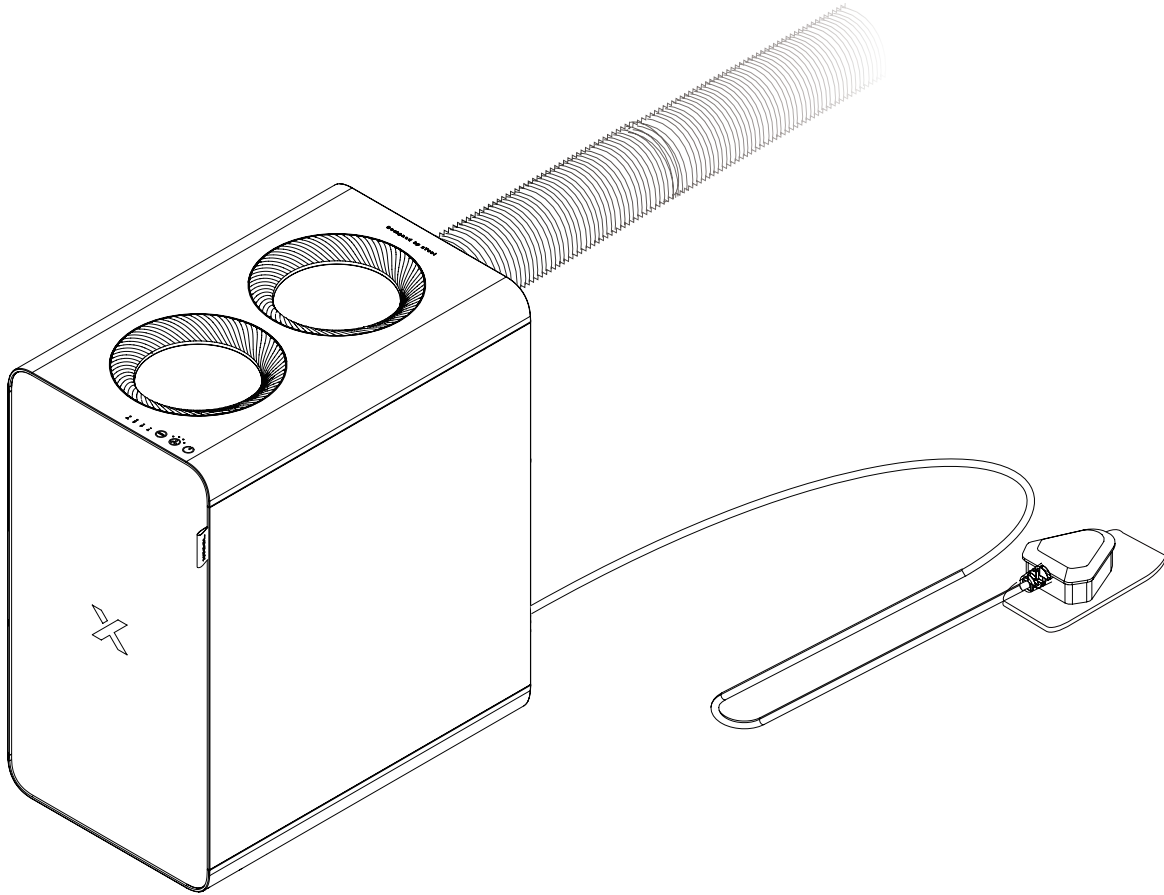

在自動模式下，淨化器會根據加工材料自動調節氣流大小。您也可按  來切換四個不同的檔位。

請注意，自動模式僅適用於 xTool S1、M1 Ultra、F1 Ultra 和 P2S。

和 XCS 一起使用

下載 XCS



在 XCS 上使用 xTool SafetyPro™ AP2



support.xtool.com/article/1646

指示燈說明

指示燈	指示燈狀態	裝置狀態
⚡ 電源指示燈	藍色常亮	連接至電源
📶 無線連接指示燈	閃爍藍色	正在連線至機器
	藍色常亮	已經連線至機器
⚠️ 故障指示燈	紅色紅色	<ul style="list-style-type: none">■ 馬達堵轉■ 未關閉淨化器蓋板
⏸️ 自動模式指示燈	藍色常亮	淨化器運行於自動模式

維護

1 更換濾芯

當濾芯即將失效而不敷使用時，XCS 軟體會提示您購買和更換濾芯。如需了解更換濾芯的操作說明，請參閱「安裝濾芯」一節。



更換濾芯前，請務必先切斷淨化器的電源。

2 清潔旋風器

一般而言，旋風器每隔 3 至 6 個月需清理一次。您也可以透過淨化器頂端的觀測窗觀察旋風器狀態，並視需求加以清理。

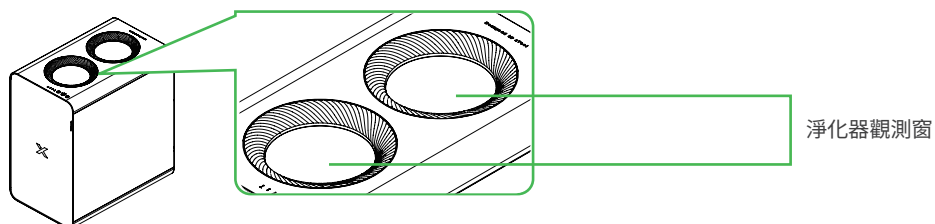

(1) 取下旋風器



清潔旋風器前，請務必先切斷淨化器電源。

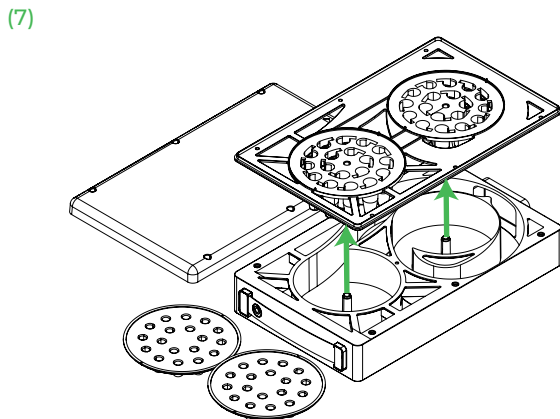
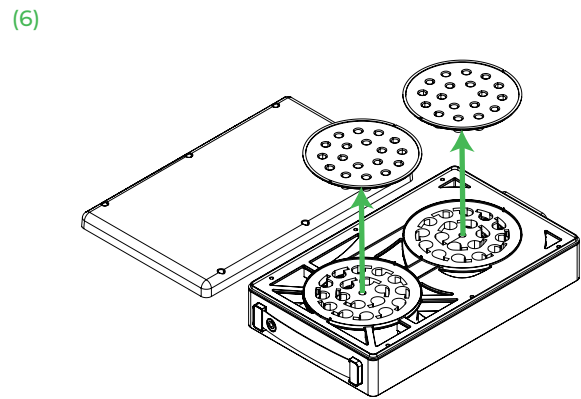
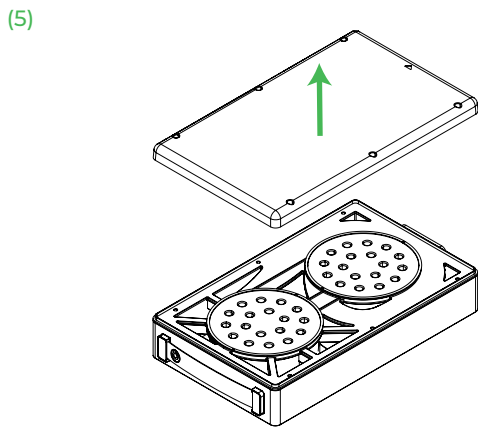
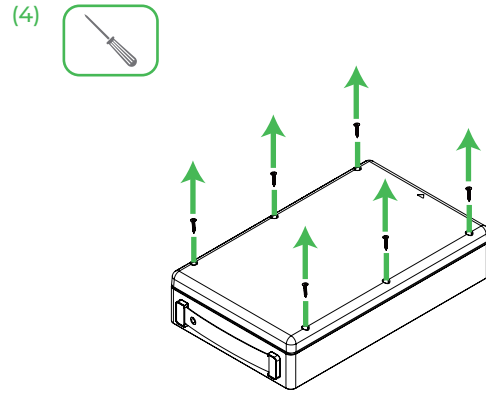
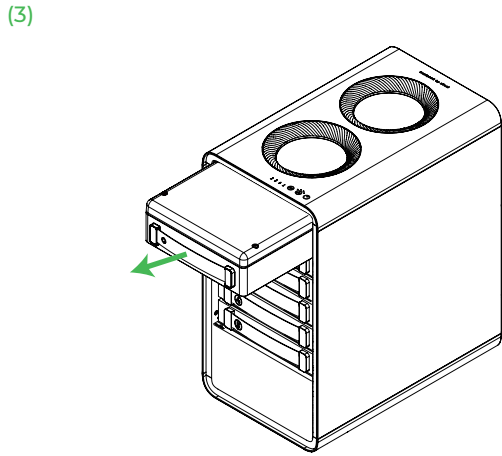
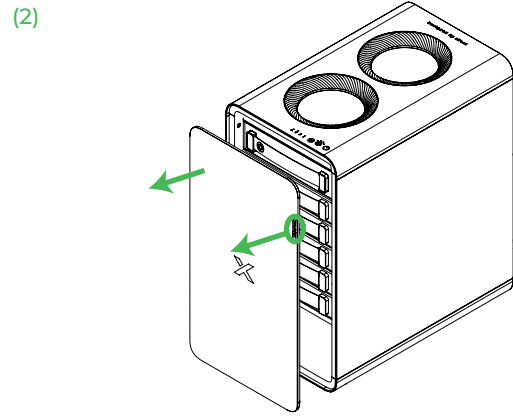
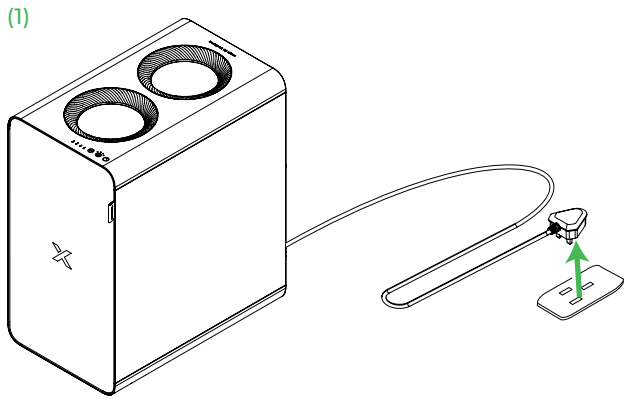

(2) 清潔旋風器

(1)

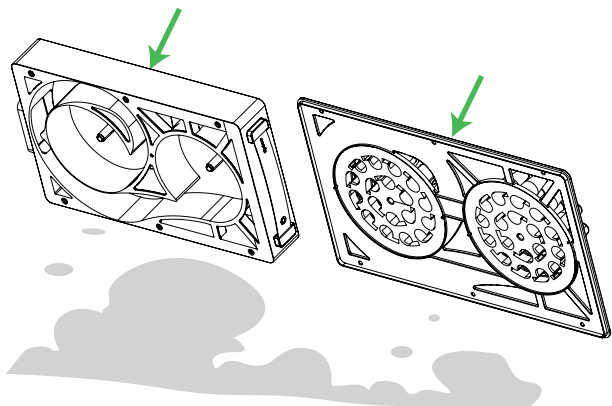

(2)

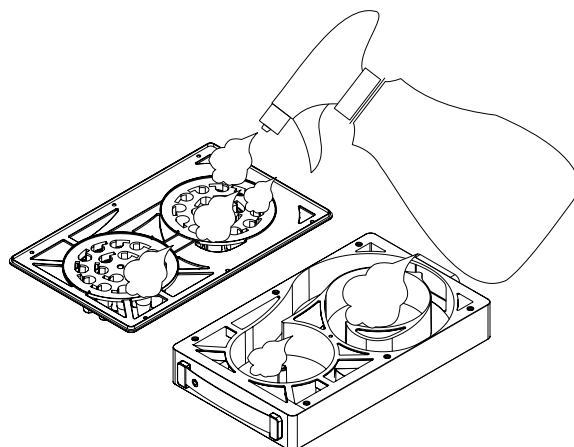

噴灑去汙清潔劑。

(3)

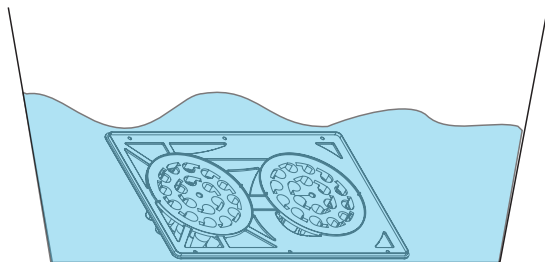

置入水中，浸泡約 10 分鐘。

(4)

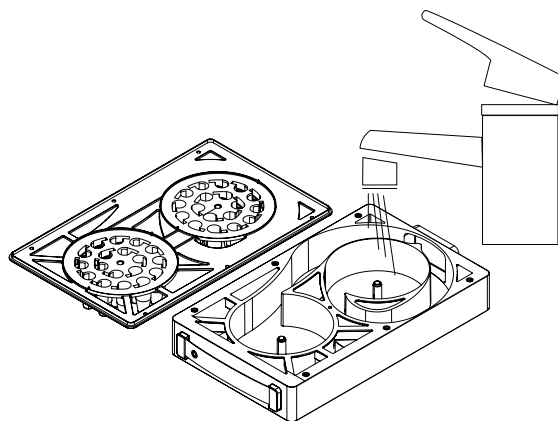

以清水沖洗乾淨。

(3) 將旋風器安裝回原本的位置

待旋風器托盤乾燥後，將其安裝回原本的位置。

(1)

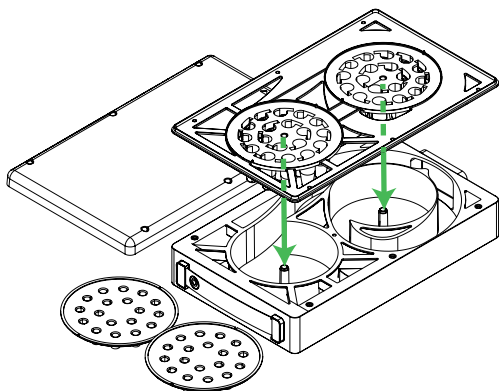

(2)

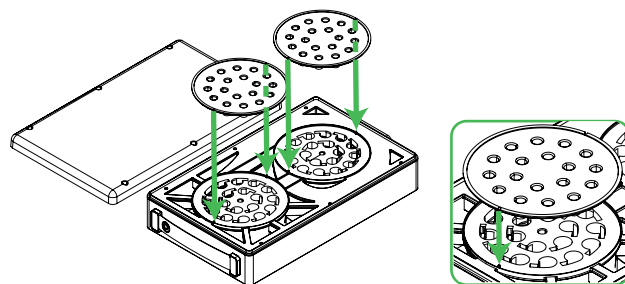

如圖所示，對齊凹槽。

(3)

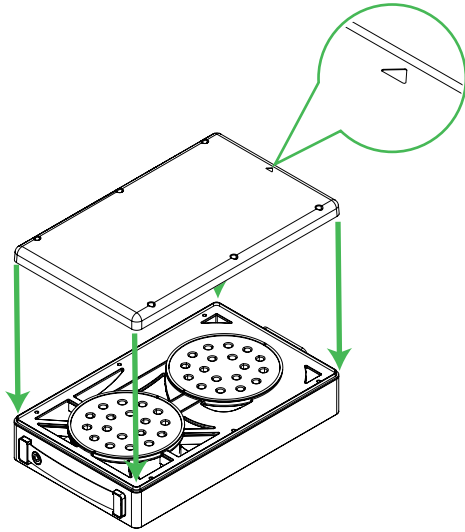

(4)

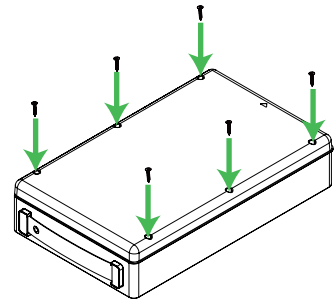

請注意蓋子的方向。

(5)

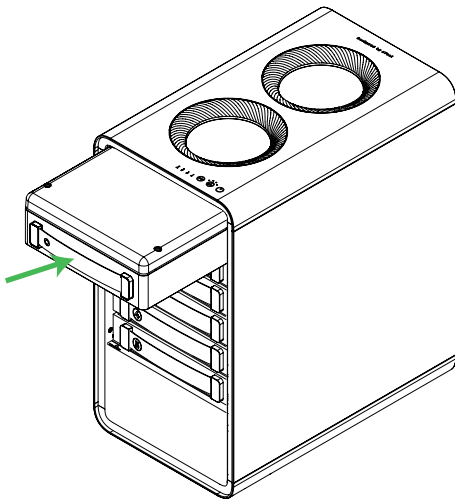

(6)

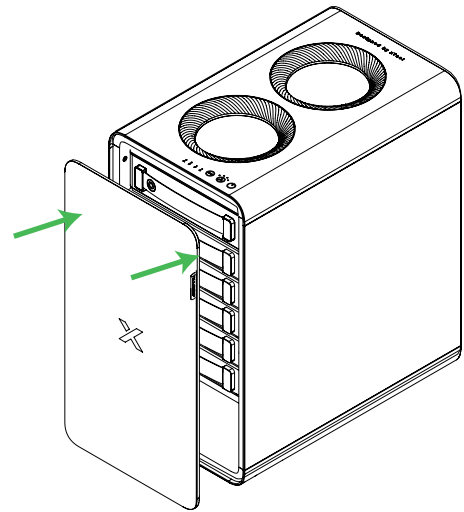

XTOOL